

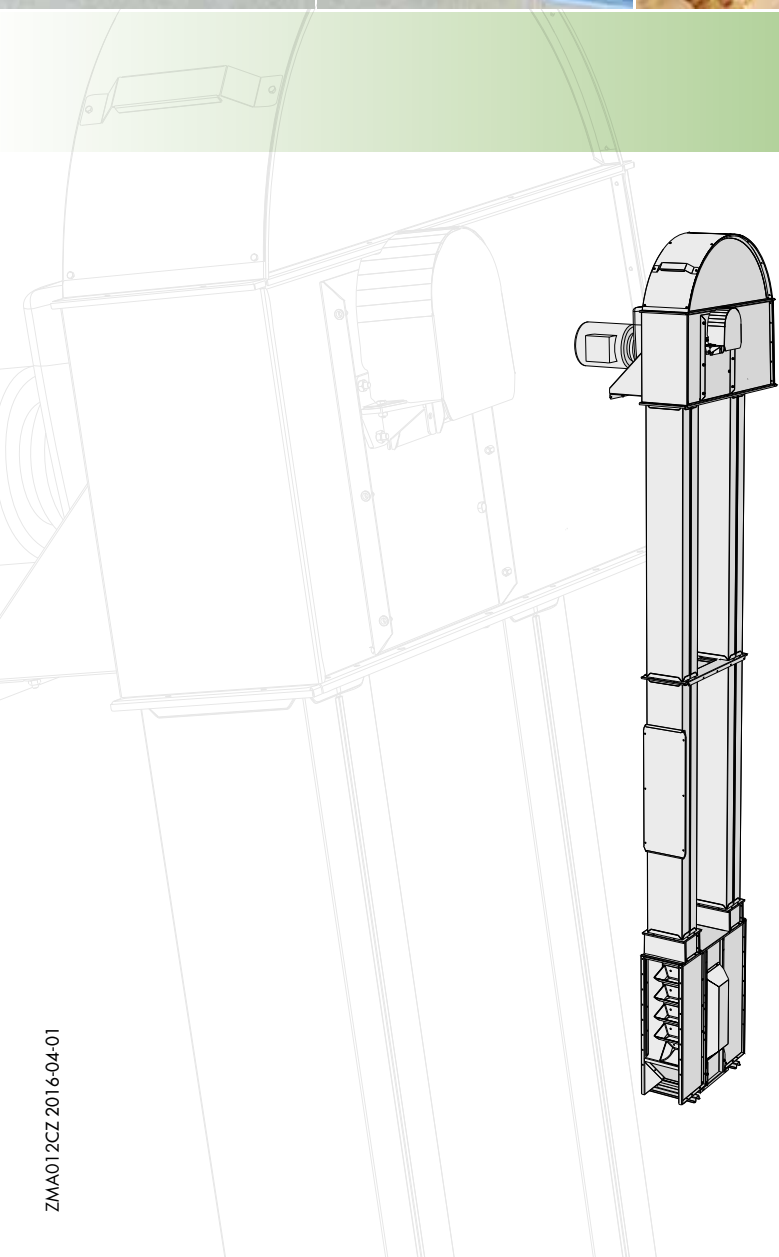

SEI



Prohlídka

Při převzetí zkontrolujte, zda počet kusů odpovídá počtu uvedenému v přepravní dokumentaci. Dále zkontrolujte, zda obaly a zboží nejsou poškozené. Případné škody nebo chybějící materiály poznamenejte do nákladního listu a oznamte je přepravci i naší společnosti. Po rozbalení zboží zkontrolujte, zda je dodávka kompletní. Pokud některé materiály nejsou v pořádku, nesmí se na stroj montovat.

Záruka

Na všechny modely strojů Skandia Elevator AB se vztahuje záruka výrobce po dobu 2 let ode dne předání. Aby záruka mohla být uplatněna a aby mohla být poskytnuta kompenzace, musí se kontaktovat společnost Skandia Elevator AB a zákazník se musí se společností Skandia Elevator AB dohodnout na tom, jak budou dané závady odstraněny. Záruka se vztahuje na všechny díly, které se poškodily nebo zlomily v důsledky výrobní vady nebo vady provedení. Záruka se nevztahuje na škody a závady způsobené chybnou montáží, nesprávným použitím nebo nedostatečnou údržbou.

Označení CE

Na hlavě elevátoru se na straně převodovky nachází značka CE, která potvrzuje, že stroj vyhovuje bezpečnostním požadavkům a byl vyroben v souladu se směrnicemi EU o strojích. Značka CE obsahuje informace o roku výroby, označení modelu a objednacím čísle. V případě reklamace a při objednávání náhradních dílů vždy uvádějte objednací číslo.

Prohlášení ES

Skandia Elevator AB
Arentorp
S-53494 Vara
SWEDEN

prohlašuje na svou výhradní odpovědnost, že výrobek:

SEI

objednacím čísle:

.....

pro který je vyhotoveno toto prohlášení, splňuje požadavky Směrnice Rady 2006/42/ES ze dne 29. prosince 2009 o harmonizaci členských států v souvislosti se strojními zařízeními.

Není-li na označení CE uvedeno jinak, tento výrobek je vyroben v souladu se Směrnicí EU o strojních zařízeních a je klasifikován jako

výrobek kategorie II 3D/OD. Je určen k přepravě materiálů odpovídajících zóně ATEX 22, přičemž vnější prostředí není klasifikováno.

Vara 29/12 2009

Joakim Larsson, CEO

Děkujeme, že jste si vybrali elevátor Skandia!

Váš dopravníkový systém bude pracovat správně pouze, pokud bude správně smontován a pokud bude prováděna řádná údržba. Pro platnost záruky musíte dodržovat tyto pokyny k montáži a samostatné pokyny k provádění údržby.

Věříme, že dopravníkový systém Skandia vám bude dlouhou dobu dobře sloužit.

Přehled	6
Bezpečnostní informace	7
Všeobecné bezpečnostní informace.....	7
Elektro bezpečnost.....	8
Bezpečnostní nálepky.....	9
Před montáží	11
Napojení stroje	13
Umístění nátoku.....	13
Napojení dalšího stroje k elevátoru.....	13
Napojení příjmového koše k elevátoru.....	15
Napojení elevátoru k dopravníku.....	15
Montáž stroje	16
Kontrola napnutí.....	16
Elevátorové šachty.....	17
Hlava elevátoru.....	18
Elevátorová brzda.....	19
Korečkový pás.....	20
Korečky.....	24
Vyrovnávání korečkového pásu na střed.....	25
Nastavení lapače nečistot.....	26
Ochranný kryt elevátoru.....	27
Hlídač otáček.....	28
Pojistný bezpečnostní panel.....	28
Nátok.....	29
Vodní ucpávka.....	29
Boční lišta nátoku.....	30

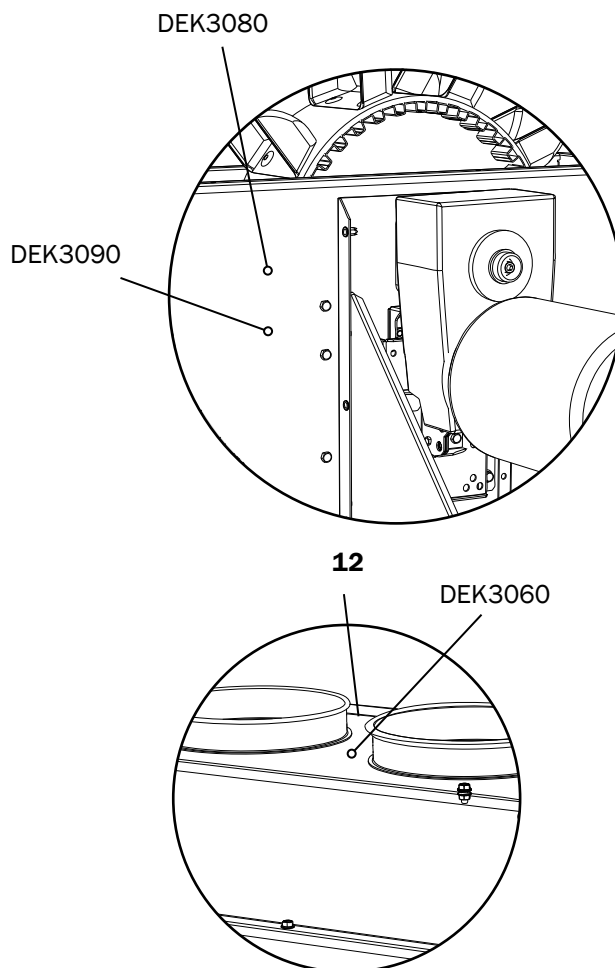
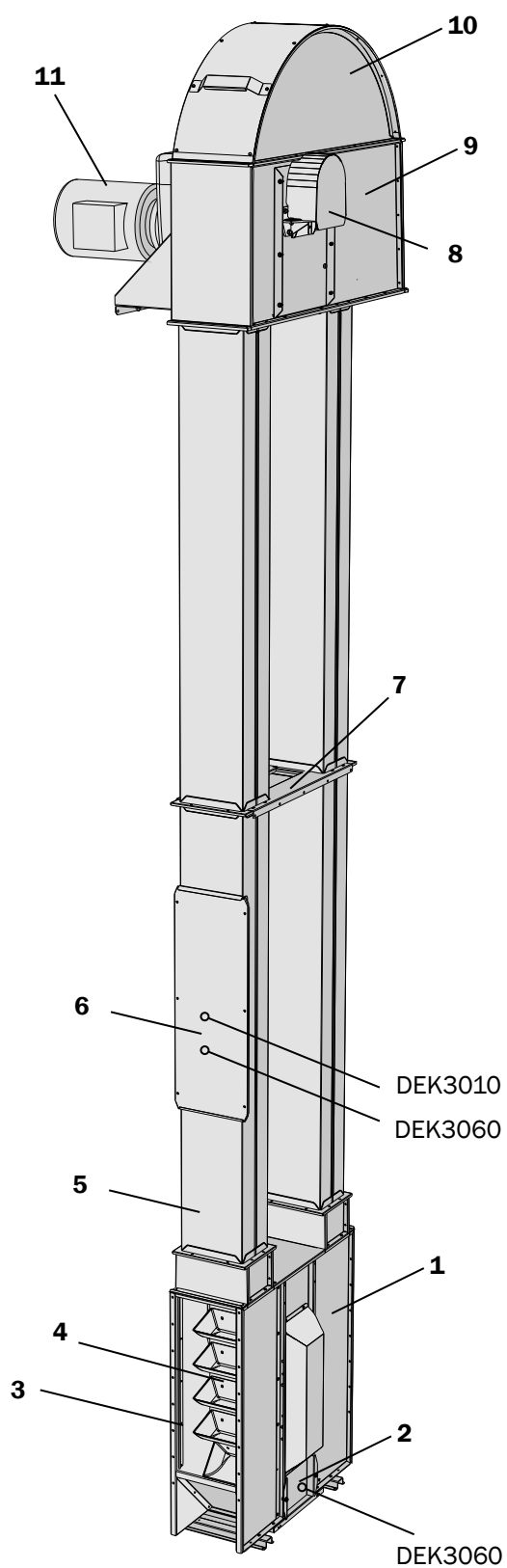

Díly	Položka
Pata elevátoru	1
Klapka pro čištění	2
Otvor nátoku	3
Korečkový pás	4
Elevátorová šachta	5
Inspekční otvor	6
Vymezovací plech	7
Elevátorová brzda s krytem	8
Hlava elevátoru	9
Ochranný kryt elevátoru	10
Převodový motor	11
Kryt, násypka	12
Bezpečnostní nálepky	DEKXXXX

Majitel dopravního zařízení je odpovědný za to, aby montéři, elektrikáři, servisní technici a inženýři měli pokyny k montáži vždy k dispozici.

Při nesprávné montáži a/nebo provozu může dojít k poranění osob a poškození zařízení dopravníku a/nebo dalších zařízení. Dále může dojít k funkčním poruchám nebo omezení kapacity.

Než začnete s montáží, elektrickým zapojováním, údržbou nebo provozem, přečtěte si pozorně pokyny k montáži. Pokud některá část těchto pokynů není naprosto srozumitelná, požádejte o pomoc svého prodejce.

Bezpečnostní informace jsou označeny a interpretovány následovně:

VAROVÁNÍ!

Pokud nebudete dodržovat pokyny uvedené ve varování, může dojít k vážnému úrazu nebo dokonce úmrtí osob.

DŮLEŽITÉ UPOZORNĚNÍ!

V případě, že budete ignorovat pokyny označené jako důležité texty, může dojít k poškození zařízení dopravníku a/nebo jiných zařízení. Dále může dojít k funkčním poruchám nebo omezení kapacity.

Upozornění! znamená, že text obsahuje informace, které zjednoduší postup montáže.

Všeobecné informace

VAROVÁNÍ!

- Zajistěte, aby si všechny osoby, jež jsou odpovědné za montáž, elektrické zapojení, údržbu a provoz dopravníkového zařízení přečetly pokyny a bezpečnostní informace a aby je chápali.
- Při provádění montáže, elektrického zapojování, údržby a během provozu zařízení dopravníku používejte ochranné rukavice, helmu, boty s ocelovou špičkou, ochranu sluchu, bezpečnostní brýle a reflexní vestu.



VAROVÁNÍ!

- Než začnete s montáží, elektrickým zapojováním nebo údržbou, stroj vypněte a odpojte elektrické napájení.
- Nespouštějte stroj, pokud kryt elevátoru a všechny poklopy, kryty, stříšky a ochrany nejsou namontovány tak, aby se daly otevřít pouze pomocí nástroje.
- Přípojky od stroje, ke stroji a uvnitř stroje musejí být přimontovány na pevně a zcela zakryté. Pokud montážní provedení neumožní realizovat výpad, použijte k zakončení 1 m trubku.

DŮLEŽITÉ UPOZORNĚNÍ!

- Pokud se stroj instaluje venku, musí se motory a převodovky zakrýt stříškou.
- Pokud dojde ke zkratu, než budete pokračovat v provozu, zkontrolujte, zda je elektrické příslušenství funkční.
- V elektrickém příslušenství nesmí být nečistoty, prach, vlhkost a elektrické výboje.

Elektrické zapojení

V případě nesprávného elektrického zapojení může dojít k poranění osob a poškození zařízení dopravníku a/nebo dalších zařízení. Dále může dojít k funkčním poruchám nebo omezení kapacity.

VAROVÁNÍ!

- Všechna elektrická zařízení musí připojovat kvalifikovaný elektrikář. Viz samostatné pokyny se směry napojení elektroniky.
- Síťový vypínač musí být trvale namontován a musí být umístěn tak, aby byl během údržby snadno přístupný.
- Během provozu musí být zapnutý hlídač otáček.

DŮLEŽITÉ UPOZORNĚNÍ!

- Ochrana motoru musí být nastavena na proud odpovídající danému motoru.
- Před prvním zkušebním nastartováním motoru si přečtěte v pokynech k sestavě elevátoru část "Elevátorová brzda".
- Během provozu musí být aktivovány všechny jističe kontroly napnutí (volitelná výbava).
- Během provozu musí být zapnuty všechny spínače pojistných bezpečnostních panelů (výbava na přání).

Údržba

V případě nesprávné údržby může dojít k poranění osob a poškození zařízení dopravníku a/nebo dalších zařízení. Dále může dojít k funkčním poruchám nebo omezení kapacity.

VAROVÁNÍ!

Před uvedením stroje do provozu si přečtěte pokyny k provádění údržby.

Bezpečnostní nálepky

VAROVÁNÍ!

Tento stroj je dodáván s bezpečnostními nálepkami. Tyto nálepky se nesmí odstraňovat ani přelepovat. Pokud dojde k poškození bezpečnostní nálepky, můžete si objednat u společnosti Skandia Elevator AB bezplatně novou nálepku. Uveďte číslo dílu nálepky. Viz kapitola dole a předchozí část Přehled stroje.





K dispozici jsou následující bezpečnostní nálepky:





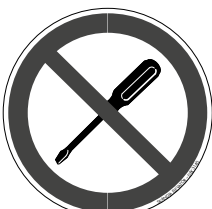
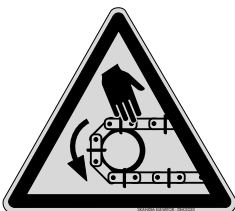

- Příkazové (bílý symbol na kulatém modrém pozadí).
- Zákazové (černý přeškrtnutý symbol na kulatém bílém pozadí s červeným okrajem).
- Varovné (černý symbol na trojúhelníkovém žlutém pozadí s černým pozadím).

VAROVÁNÍ!

Je třeba dodržovat příkazy, zákazy a varování uvedená na bezpečnostních štítcích. Jinak může dojít k vážnému úrazu nebo úmrtí.

Stroje Skandia Elevator jsou opatřeny následujícími bezpečnostními nálepkami:

Číslo dílu/bezpečnostní nálepka Umístění - viz kapitola "Přehled stroje".	Písemné definice
DEK3090 	Před prvním zkušebním nastartováním motoru si přečtěte v pokynech k sestavě elevátoru část "Elevátorová brzda".
DEK3100 	Nepokládejte ventil tak, aby strana s motorem byla dole.
DEK3140 	Je zakázáno měnit nastavení a zařízení.
DEK3030 	Varování - řetěz dopravníku!
DEK3060 	Varování - pás s korečky!

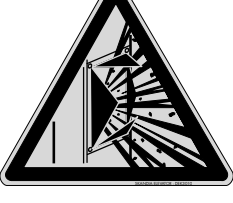
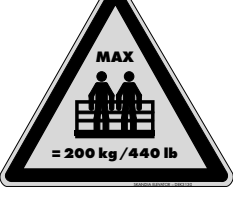
<p>DEK3040</p> 	<p>Varování - řetězový pohon!</p>
<p>DEK3050</p> 	<p>Varování - řemenový pohon!</p>
<p>DEK3070</p> 	<p>Varování - otočný hřídel pohonu dopravníku!</p>
<p>DEK3080</p> 	<p>Varování - otočný hřídel elevátoru dopravníku!</p>
<p>DEK3110</p> 	<p>Varování - pohybující se stroj!</p>
<p>DEK3120</p> 	<p>Varování - pohybující se stroj!</p>
<p>DEK3010</p> 	<p>Varování - výbuch prachu!</p>
<p>DEK3130</p> 	<p>Varování - na plošině a žebřících smí být najednou maximálně 2 osoby = 200 kg/440 liber!</p>

⚠ DŮLEŽITÉ UPOZORNĚNÍ!

- Elevátor se šachtami z plechů standardní tloušťky se nesmí montovat výše, než je dovoleno. Viz kapitola "Technické specifikace" v samostatných "Pokynech k provádění údržby".
- Sekce lze smontovat dohromady v délce max. 8 metrů a následně zvednout na místo. Hmotnost musí být rozdělena přes několik zvedacích bodů.
- Elevátor musí být podepřen každé 4 metry k šachtové spojce. Horní vzpěru lze připevnit k opěrnému rámu. Podepření musí odolávat předpokládanému zatížení.
- Pata elevátoru nesmí stát ve vodě. V případě potřeby zařízení nadzvedněte.

Upozornění! Umístěte patu elevátoru tak, aby klapka pro čištění (A) byla snadno přístupná a aby se daly provést plánovaná připojení.

Při plnění pouze z jedné strany odmontujte plech záslepky (B) a na nepoužívaný nátok namontujte krycí plech (C).

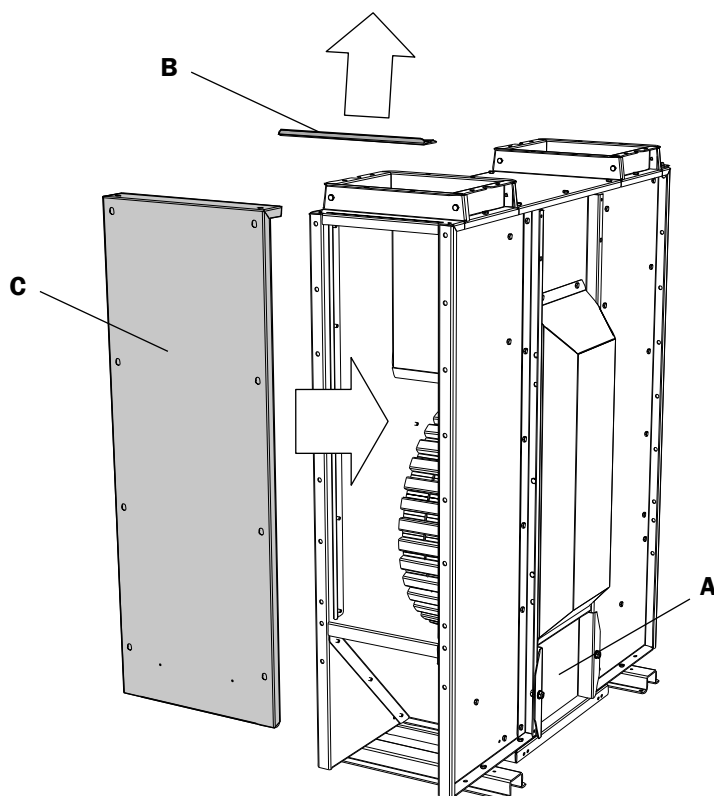

⚠ DŮLEŽITÉ UPOZORNĚNÍ!

Smontujte elevátor v dané úrovni s příslušnými tolerancemi (X a Y jsou svislé referenční hodnoty a Z je rovnoběžná referenční hodnota).

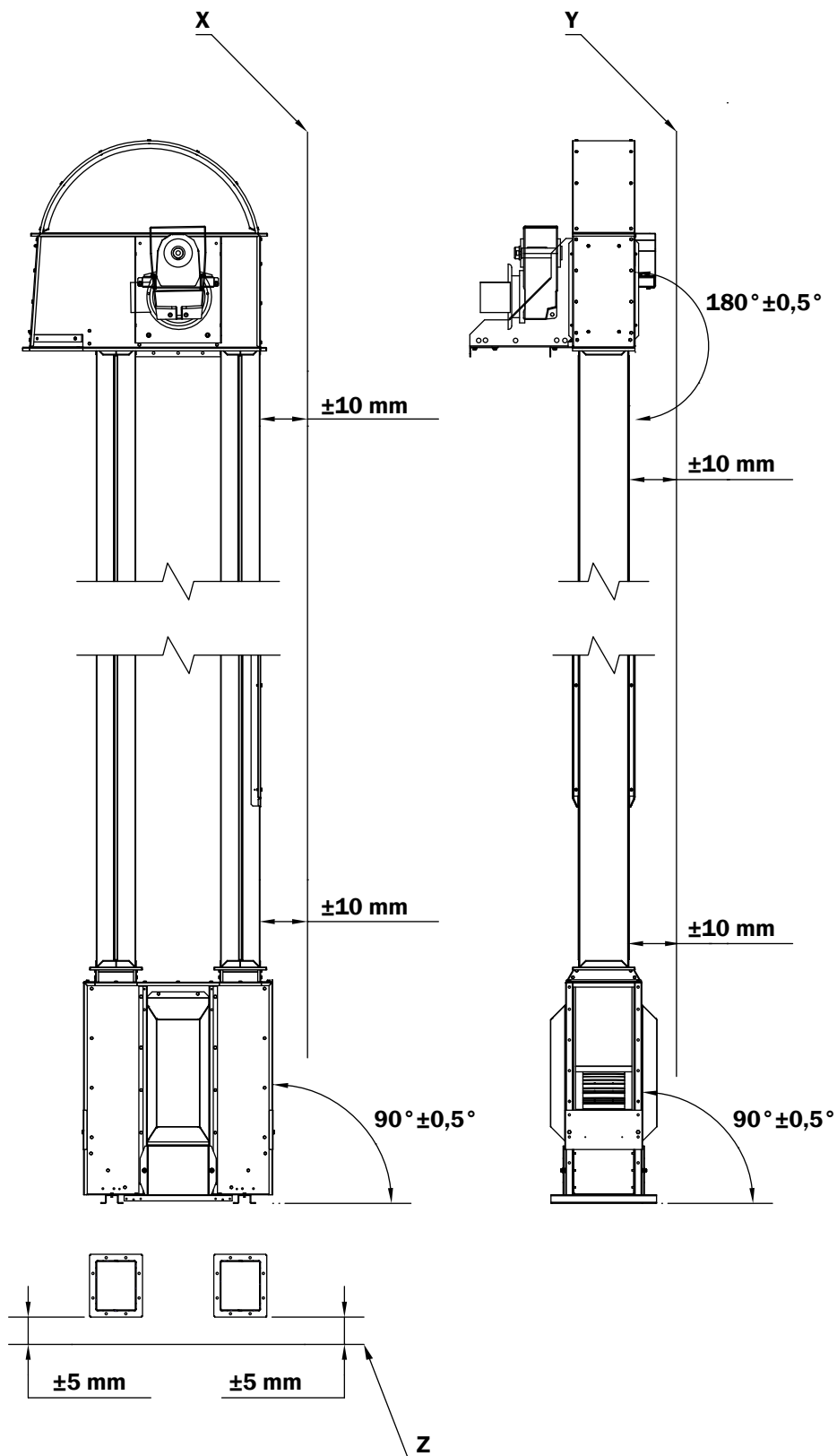

DŮLEŽITÉ UPOZORNĚNÍ!

- Pastovitý, lehký a pomalu se pohybující materiál se vždy musí plnit na klesající straně šachty. Používejte pouze doporučený nátok, výpad a spojovací komponenty.
- Potrubí musí být vhodně nadimenzováno a musí mít sklon minimálně 45°.

Umístění nátoku

VAROVÁNÍ!

Nepoužívané vstupy uzavřete.

DŮLEŽITÉ UPOZORNĚNÍ!

- Do výšky zobrazené na obrázku namontujte nátok. Výška se liší pro různé typy nátoku v závislosti na tom, zda se nachází na stoupající nebo klesající straně šachty.
- U nátokového trychtýře vždy používejte kryt (A, B).

A. Nátokový trychtýř

B. Prodloužený nátokový trychtýř

C. Propojovací kanál

D. Propojovací trychtýř



Upozornění! Nátokový trychtýř (A) je určen pro klesající stranu šachty.
Nátokový trychtýř (B) je určen pro stoupající stranu šachty.

Napojení dalšího stroje k elevátoru

Dopravník nebo elevátor lze připojit k elevátoru přes nátokový trychtýř (A, B) nebo spojovací trychtýř (D).



35/14

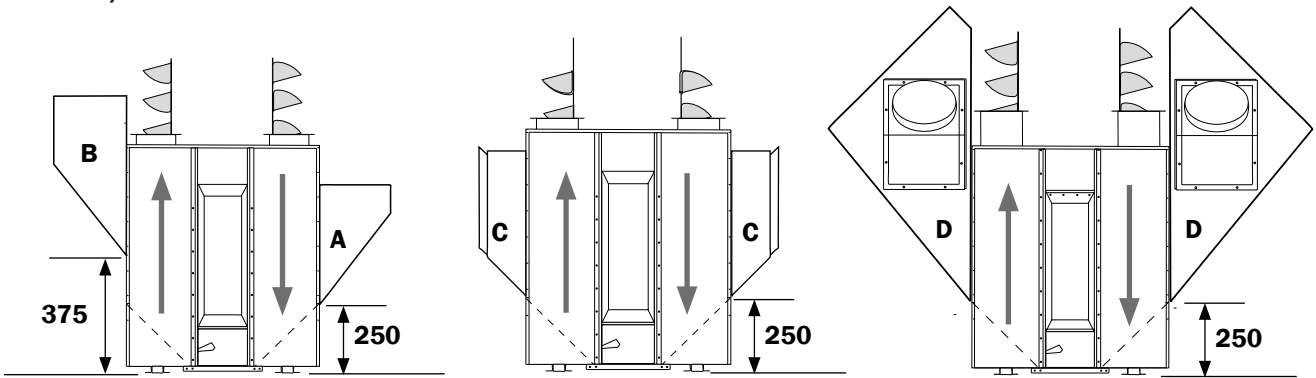

50/18

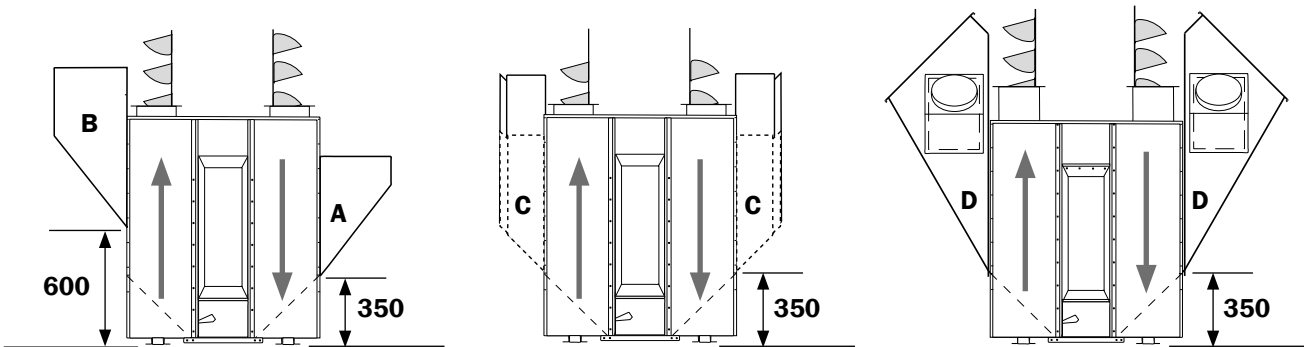

50/23

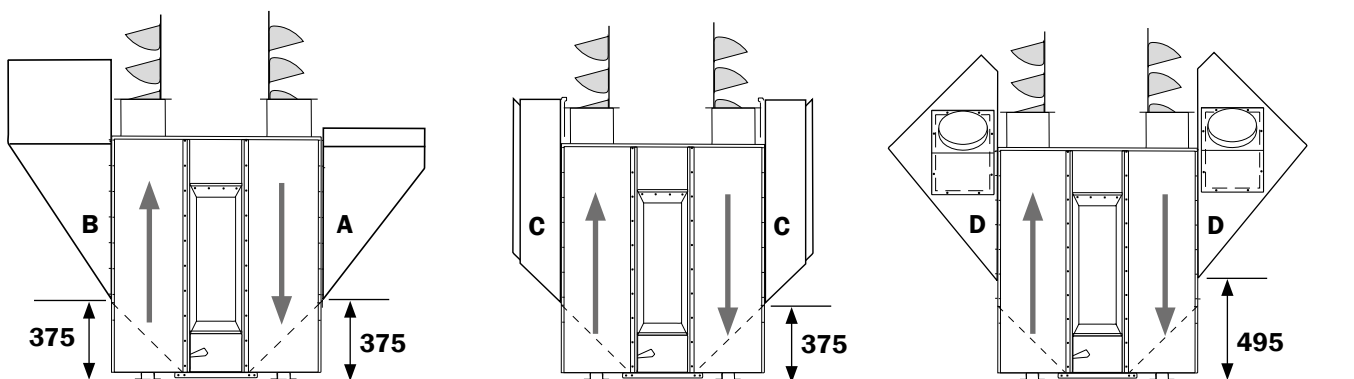

Napojení příjmového koše k elevátoru

⚠ DŮLEŽITÉ UPOZORNĚNÍ!

Pokud elevátor bude stát v příjmovém koši, doporučujeme jej připojit ke stoupající straně šachty. U tohoto druhu plnění je vždy zapotřebí škrťací klapka nátoku.

Pokud příjmový koš směřuje tok rovnou na korečkový pás, spojení se realizuje přes propojovací kanál (C).

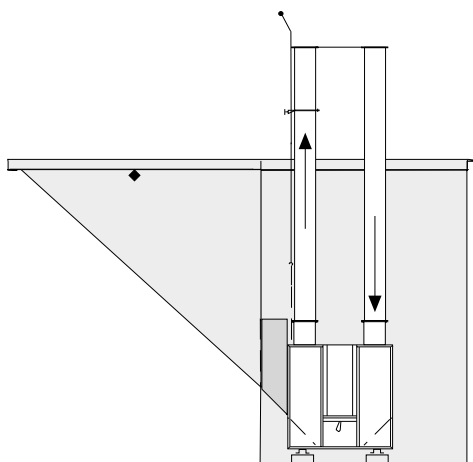

Pokud příjmový koš směřuje tok 90° od korečkového pásu, propojení se realizuje přes prodloužený nátokový trychtýř (B).

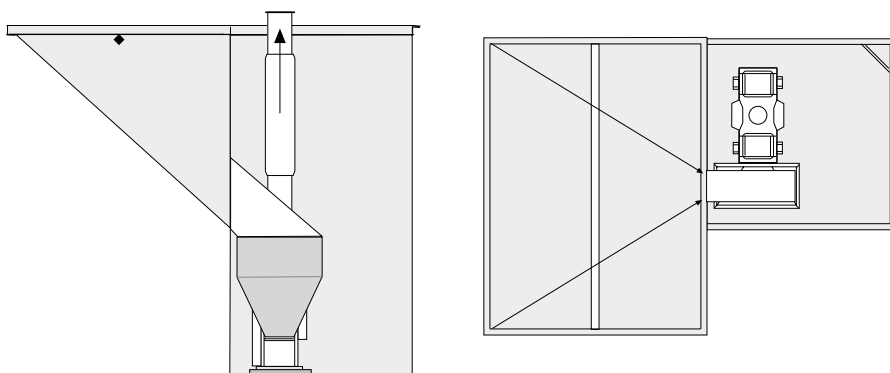

Napojení elevátoru k dopravníku

Připojte elevátor k dopravníku podle pokynů k montáži konkrétního dopravníku.

Kontrola napnutí

Kontrola napnutí patří mezi doplňkové příslušenství, které zastaví elevátor, pokud řemenice začne znečišťovat korečkový pás.

1. Namontujte kontrolu napnutí (A) nad patu elevátoru na klesající straně šachty.
2. Na stoupající stranu namontujte 0,25 m šachtu.

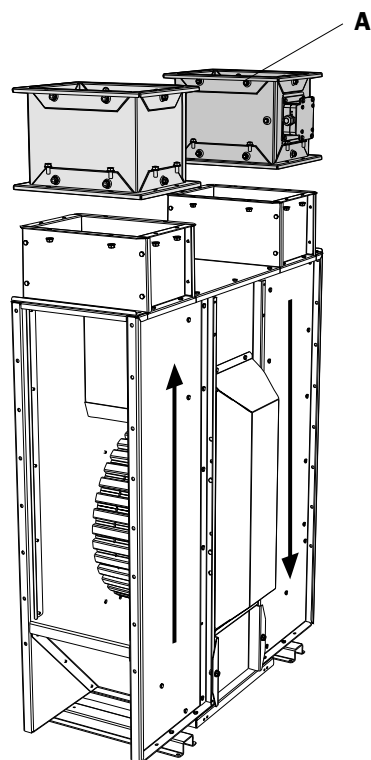

VAROVÁNÍ!

Všechna elektrická zařízení musí připojovat kvalifikovaný elektrikář. Viz samostatné pokyny se směry napojení elektroniky.

DŮLEŽITÉ UPOZORNĚNÍ!

Pás musí být schopen posunout se o 10-15 mm do obou stran, aniž by kontrola napnutí odpojila napájení.

Elevátorové šachty

DŮLEŽITÉ UPOZORNĚNÍ!

Elevátor musí být podepřen každé 4 metry k šachtové spojce. Horní vzpěru lze připevnit k opěrnému rámu. Podepření musí odolávat předpokládanému zatížení.

Upozornění! Namontujte šachtu se servisním otvorem na stoupající stranu šachty na úrovni terénu.

Namontujte do každého spoje šachty s vymešovacím plechem.

Upozornění! Šachty jsou opatřeny vnějším a vnitřním kusem, které se zasunou k sobě.

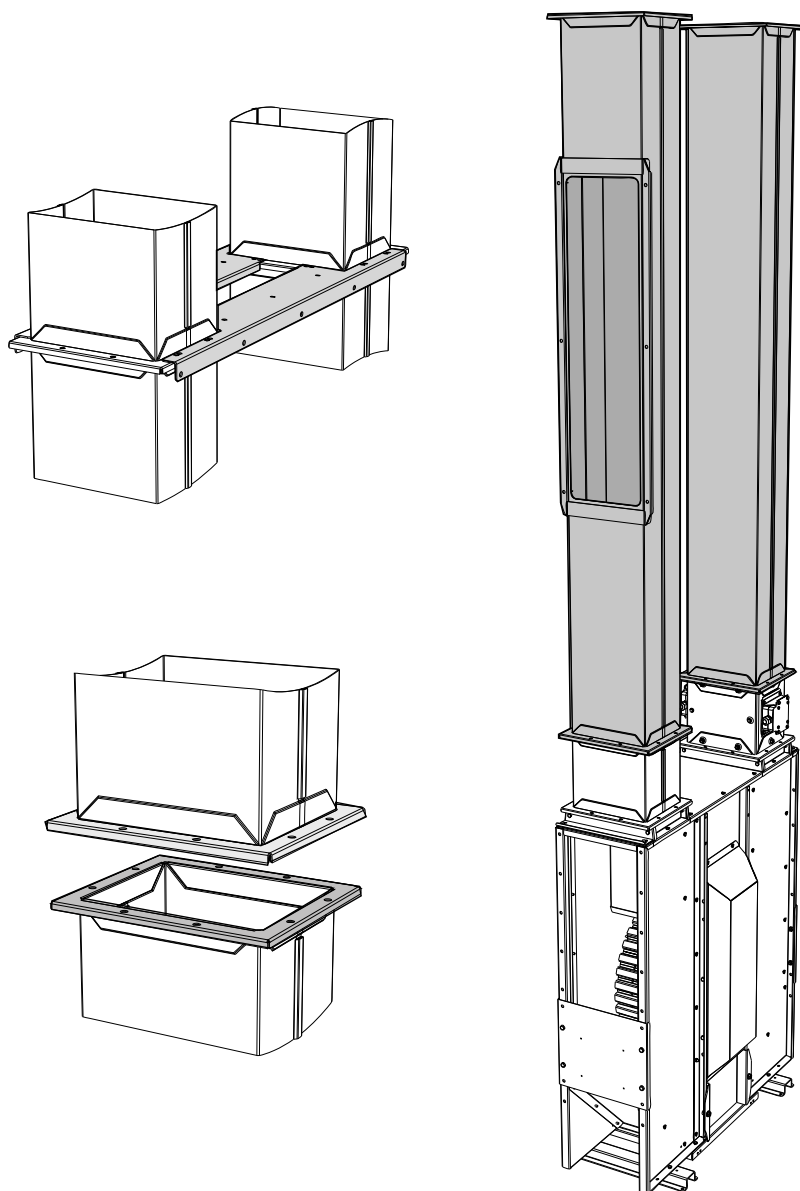

Hlava elevátoru

Namontujte hlavu elevátoru.

DŮLEŽITÉ UPOZORNĚNÍ!

Pomocí vzpěr odlehčete hmotnost hlavy elevátoru k zemi a/nebo ke stabilním konstrukcím v okolí. Podepřete opěrný rám převodového motoru. Nikdy nepoužívejte převodový motor k podepírání.

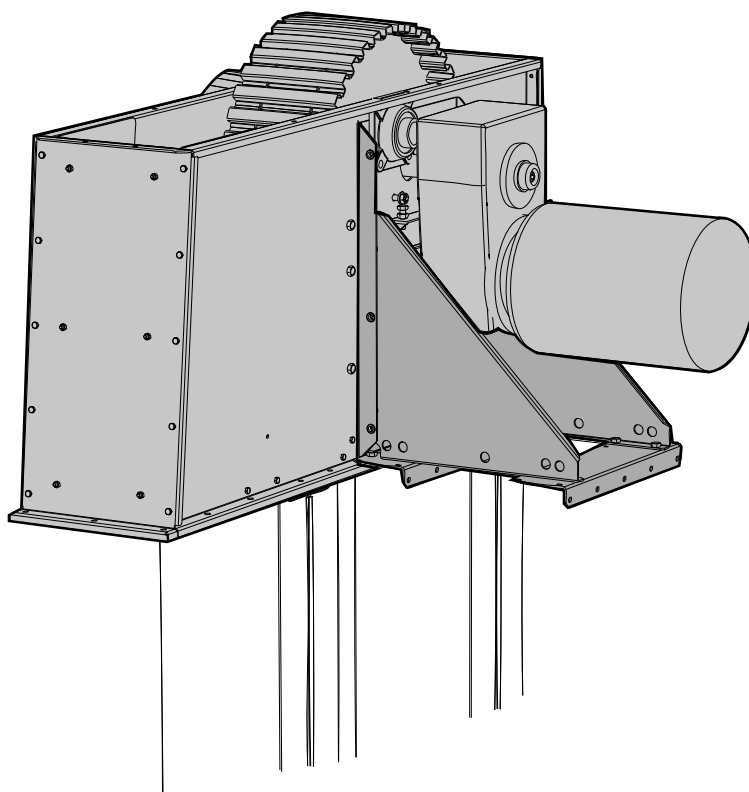

Elevátorová brzda

Pokud se elevátor během provozu zastaví, elevátorová brzda brání otáčení pásu v opačném směru. Montuje se na hnací hřídel, který je chráněn krytem před dotykem.

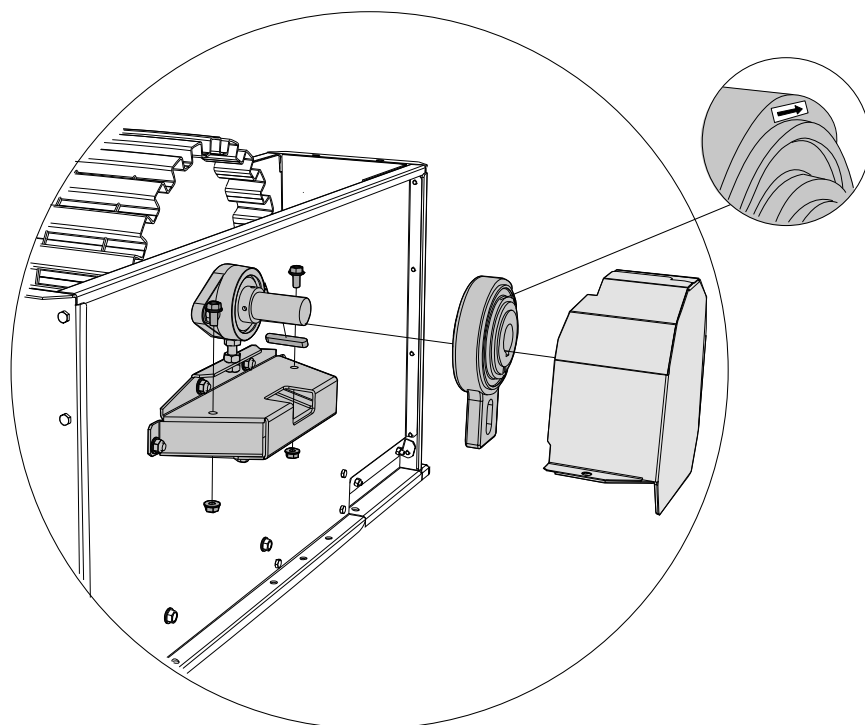

VAROVÁNÍ!

S výjimkou zkušební spouštění elevátoru musí být vždy namontována elevátorová brzda a ochrana před dotykem. Detail (A) elevátorové brzdy musí být smontován tak, aby strana označena šipkou směřovala ven a aby šipka ukazovala ve směru pojezdu.

DŮLEŽITÉ UPOZORNĚNÍ!

- Než poprvé uvedete elevátor do zkušební provozu, vytáhněte elevátorovou brzdu z hnacího hřídele. Než namontujete elevátorovou brzdu zpátky, zkontrolujte, zda se korečkový pás otáčí ve správném směru. Záruka se nevztahuje na případné poškození elevátorové brzdy/převodového motoru způsobené nesprávně zapojeným převodovým motorem.
- Pokud dojde k zastavení provozu, proveďte diagnostiku podle popisu v pokynech k provádění údržby a před opětovným spuštěním stroje zkontrolujte, zda v patě elevátoru není žádný materiál.

Korečkový pás s mechanismem pro napínání pásu ve spoji:

⚠ VAROVÁNÍ!

Pás s korečky se vždy musí vkládat, demontovat a utahovat pomocí svislé síly vyvíjené v příslušném místě. Jinak hrozí nebezpečí nerovnoměrného nakládání nebo zborcení šachet.

Upozornění! Stroje s napínacím mechanismem v připojení pásu jsou vybaveny rovněž nastavitelnou řemenicí v patě elevátoru, která umožňuje další dotažení pásu.

⚠ DŮLEŽITÉ UPOZORNĚNÍ!

Pokud má nastavitelná řemenice v patě elevátoru zajistit maximální kapacitu, musí se po namontování a napnutí korečkového pásu nastavit co nejnižší.

1.

Odmontujte inspekční otvor a potáhněte korečkový pás na místo přes řemenice tak, aby se spoje nacházely na inspekčním otvoru.

2.

Pomocí spony upevněte klesající konec pásu ke stěně šachty vpředu, těsně nad spojem.

3.

⚠ DŮLEŽITÉ UPOZORNĚNÍ!

Odřízněte korečkový pás tak, aby se konce pásu překrývaly minimálně o 500 mm.

4.

Odřízněte stoupající část pásu přibližně 15 cm nad středem první dvojice otvorů a konec pásu vytvarujte podle obrázku.

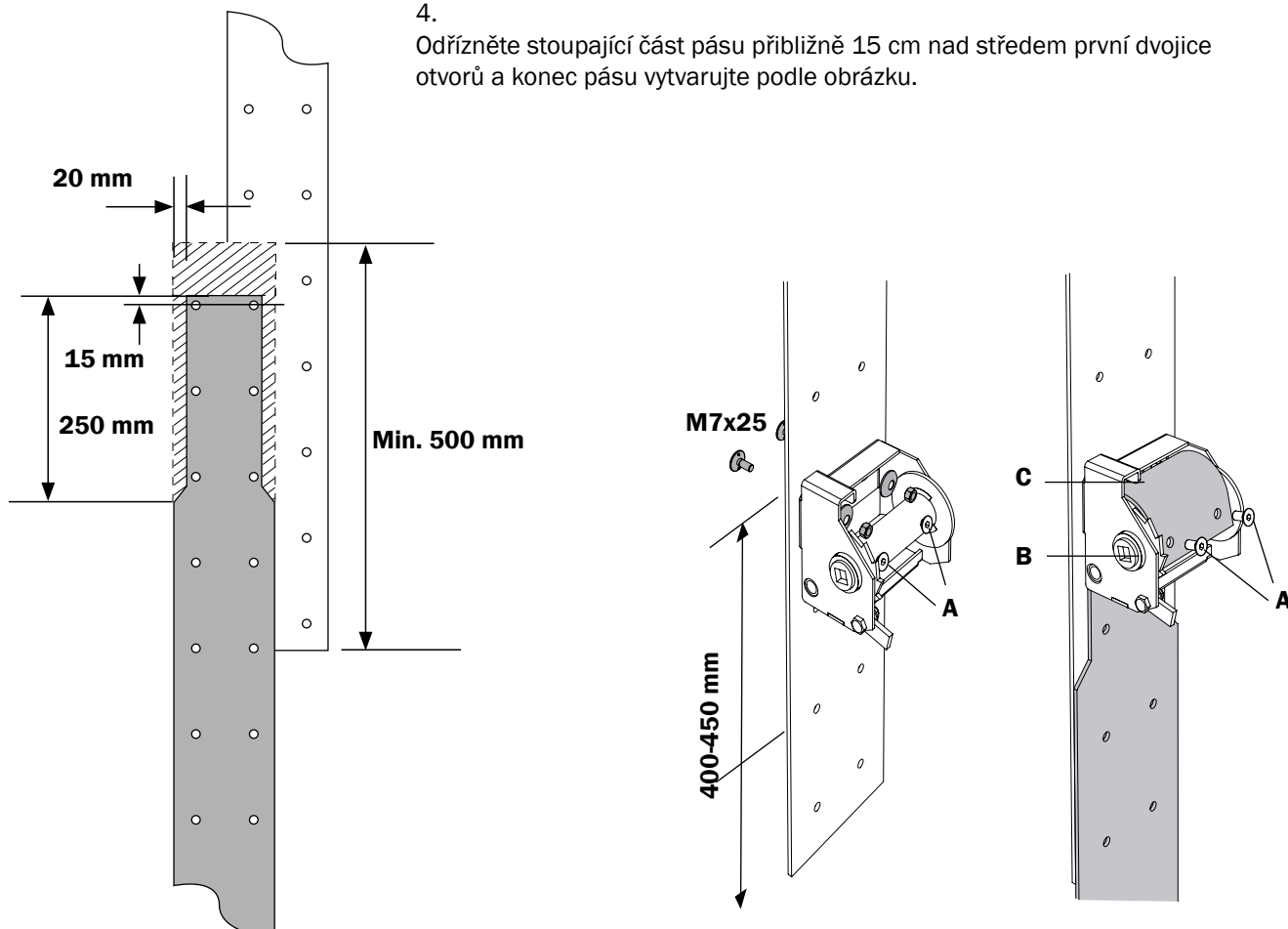

5.
Mechanismus napínání pásu namontujte cca. 400-450 mm nad konec pásu, který směřuje dolů.

6.
Odmontujte šrouby (A) z mechanismu pro napínání pásu. Vložte tvarovaný konec pásu za napínací kladku a smontujte jej vpředu pomocí šroubů (A).

7.
Pomocí řehačkového klíče vedte korečkový pás do čtvercového otvoru (B) napínací řemenice. K podepření použijte u trubky (C) vhodný přípravek. Upozornění! Korečkový pás se definitivně napne až po namontování korečků.

8.
Namontujte korečky podle popisu uvedeného dále v kapitole "Korečky".

9.
Po namontování korečků napněte korečkový pás podle výše uvedených pokynů. Doporučený moment napnutí pásu je uveden v kapitole "Technické specifikace" v samostatných pokynech v provádění údržby.

10.

⚠ DŮLEŽITÉ UPOZORNĚNÍ!

Konce pásu připojte tak, že v místě překrytí namontujete 3 korečky. Pokud nové otvory nelícují, vyvrtejte přes konce pásu nové otvory.

11.

Uvolněte napnutí pásu tak, že uvolníte řehačku o jeden zářez.

Upozornění! Když je elevátor v provozu, mechanismus k napínání pásu zůstává namontován na korečkovém pásu.

12.

V případě potřeby upravte napnutí přesně na požadovanou hodnotu pomocí napínacích šroubů (D) umístěných v patě elevátoru.

⚠ DŮLEŽITÉ UPOZORNĚNÍ!

Krátce po uvedení elevátoru do provozu musíte napnutí korečkového pásu zkontrolovat a seřídit. Postupujte podle popisu v samostatných pokynech k provádění údržby.

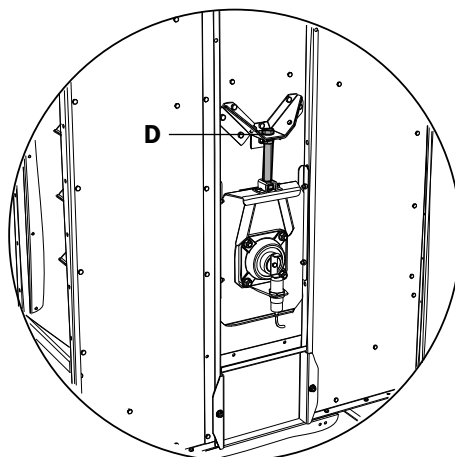

Korečkový pás s mechanismem pro napínání pásu v patě elevátoru:

Zkontrolujte, zda se korečkový pás pohybuje po řemenicích. Pokud se překrucuje, musí se seřídít.

⚠ DŮLEŽITÉ UPOZORNĚNÍ!

Pokud má nastavitelná řemenice v patě elevátoru zajistit maximální kapacitu, musí se po namontování a napnutí korečkového pásu nastavit co nejnižze.

1. Odmontujte servisní otvory na obou stranách elevátorové šachty.
2. Na zadní stranu elevátorové šachty namontujte objímkový profil (A).
3. Potáhněte korečkový pás na místo přes řemenice tak, aby se spoje nacházely na inspekčním otvoru.
4. Pomocí šroubu a matice namontujte sestupující konec pásu mezi objímkový profil (A) a opěrný profil (B). Upozornění! Pokud otvory nelícují, musí se použít pouze krajní otvory.
5. Promažte závitové tyče (C) a spusťte je dolů do objímkového profilu (A).

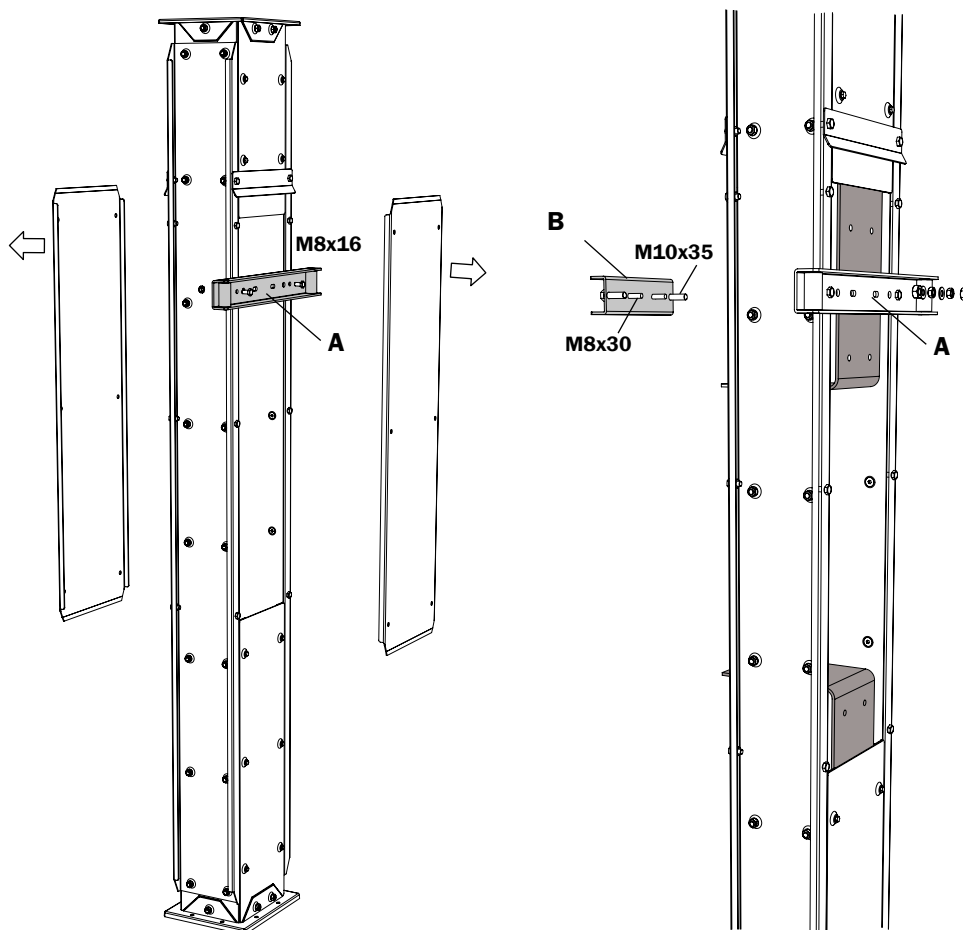

6. Našroubujte závitové tyče přes maticový profil (D) tak, aby mírně vyčnívaly dolů.
7. Potáhněte rukou co nejvíce stoupající část pásu a namontujte jej k maticovému profilu (D) s podpěrným profilem (B).
8. Napněte korečkový pás tak, že zašroubujete závitové tyče do maticového profilu.
9. Umístěte styčnice (E) přes spoj, vyrobte otvory v korečkovém pásu a vše smontujte.
10. Odřízněte konce pásu 10 mm mimo styčnice a odmontujte profily napínání pásu.
11. Namontujte korečky podle popisu uvedeného dále v kapitole "Korečky".
12. Po namontování korečků ještě napněte korečkový pás pomocí napínacích šroubů (F) na patě elevátoru. Doporučený moment napnutí pásu je uveden v kapitole "Technické specifikace" v samostatných pokynech v provádění údržby.

DŮLEŽITÉ UPOZORNĚNÍ!

Krátce po uvedení elevátoru do provozu musíte napnutí korečkového pásu zkontrolovat a seřídít. Postupujte podle popisu v samostatných pokynech k provádění údržby.

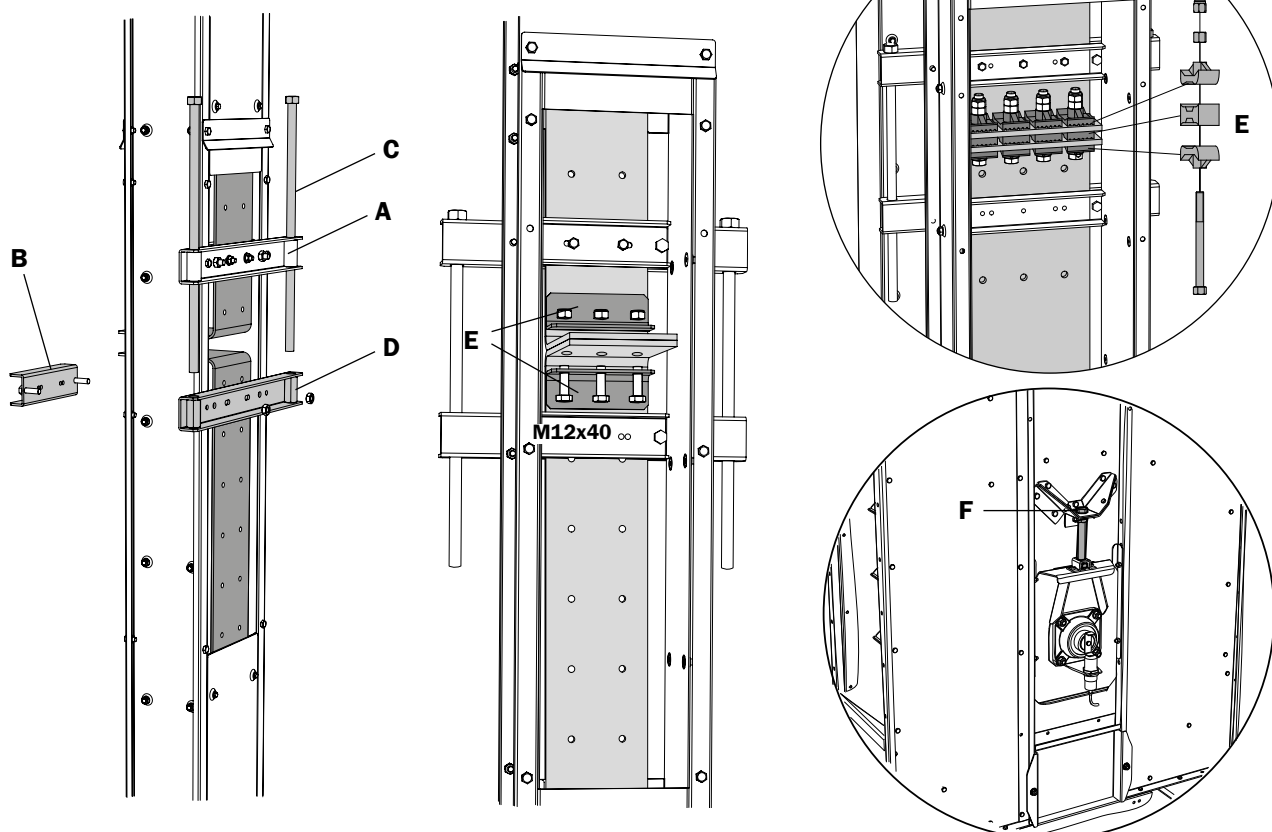

50/23

Korečky

⚠ VAROVÁNÍ!

Korečky mohou mít ostré hrany.

Upozornění! Platí pro korečkový pás s mechanismem pro napínáním pásu ve spoji:

Nemontujte korečky na místo, kde se korečkový pás překrývá, pokud se nemontují další korečky a pás se nenapne. Viz bod 2.

1.

⚠ VAROVÁNÍ!

Korečky se musí namontovat tak, aby jejich hmotnost byla během montáže na korečkovém pásu rovnoměrně rozdělena.

Namontujte postupně 10 korečků. Potom nechejte místo na 11 korečků. Opakujte tento postup na celém pásu.

Při dalším otočení namontujte polovinu korečků. Opakujte po každém otočení, dokud nenamontujete všechny korečky.

⚠ DŮLEŽITÉ UPOZORNĚNÍ!

Podle obrázku namontujte podložky. Matice utáhněte tak, aby hlavy šroubu byly zapuštěny 1,5-2,5 mm do korečkového pásu.

Upozornění! Korečkový pás se může pohybovat jen nahoru, protože elevátorová brzda zabrání pohybu dolů.

2.

Dotáhněte korečkový pás podle popisu v kapitole "Korečkový pás": (9-12)/ (12).

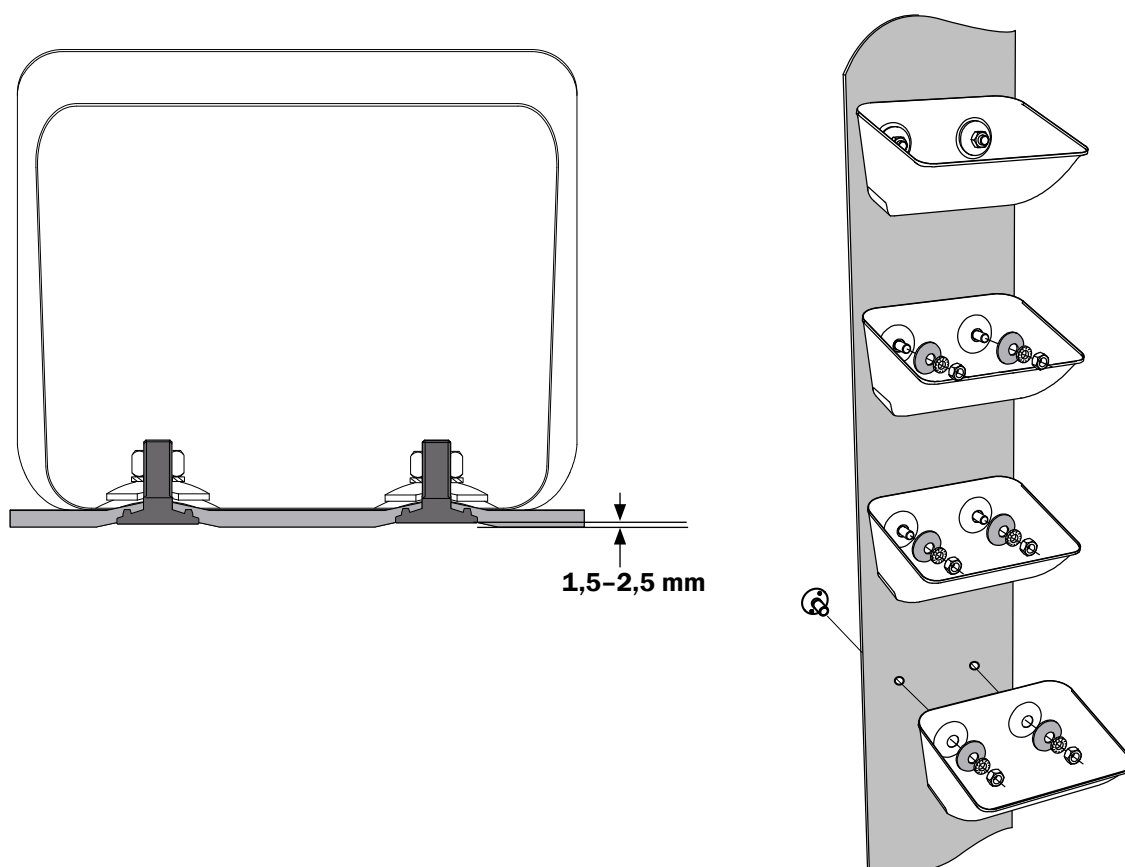

Vyrovnávání korečkového pásu na střed

⚠ DŮLEŽITÉ UPOZORNĚNÍ!

Korečkový pás musí být vyrovnán na střed řemenic.

Zkontrolujte, zda se korečkový pás pohybuje po řemenicích. Pokud se překrucuje, musí se seřídit.

⚠ DŮLEŽITÉ UPOZORNĚNÍ!

Při upravování polohy korečkového pásu na řemenici v hlavě elevátoru se může spouštět dolů jen hnací hřídel. Přitom se musí uvolnit napnutí seřizovacích šroubů (C).

Příklad:

Jestliže se korečkový pás odchyluje vpravo od řemenice v hlavě elevátoru, odšroubujte šrouby (A) na levém ložisku. Snižujte napětí seřizovacích šroubů (C) a spouštějte řemenici (B) dolů, dokud se korečkový pás nedostane doprostřed. Šrouby v ložisku znovu utáhněte.

Jestliže se korečkový pás odchyluje vpravo na řemenici v patě elevátoru, snižte napětí seřizovacího šroubu (E) a zvedněte tak řemenici (D) na levém bočním plechu, dokud se korečkový pás nedostane doprostřed.

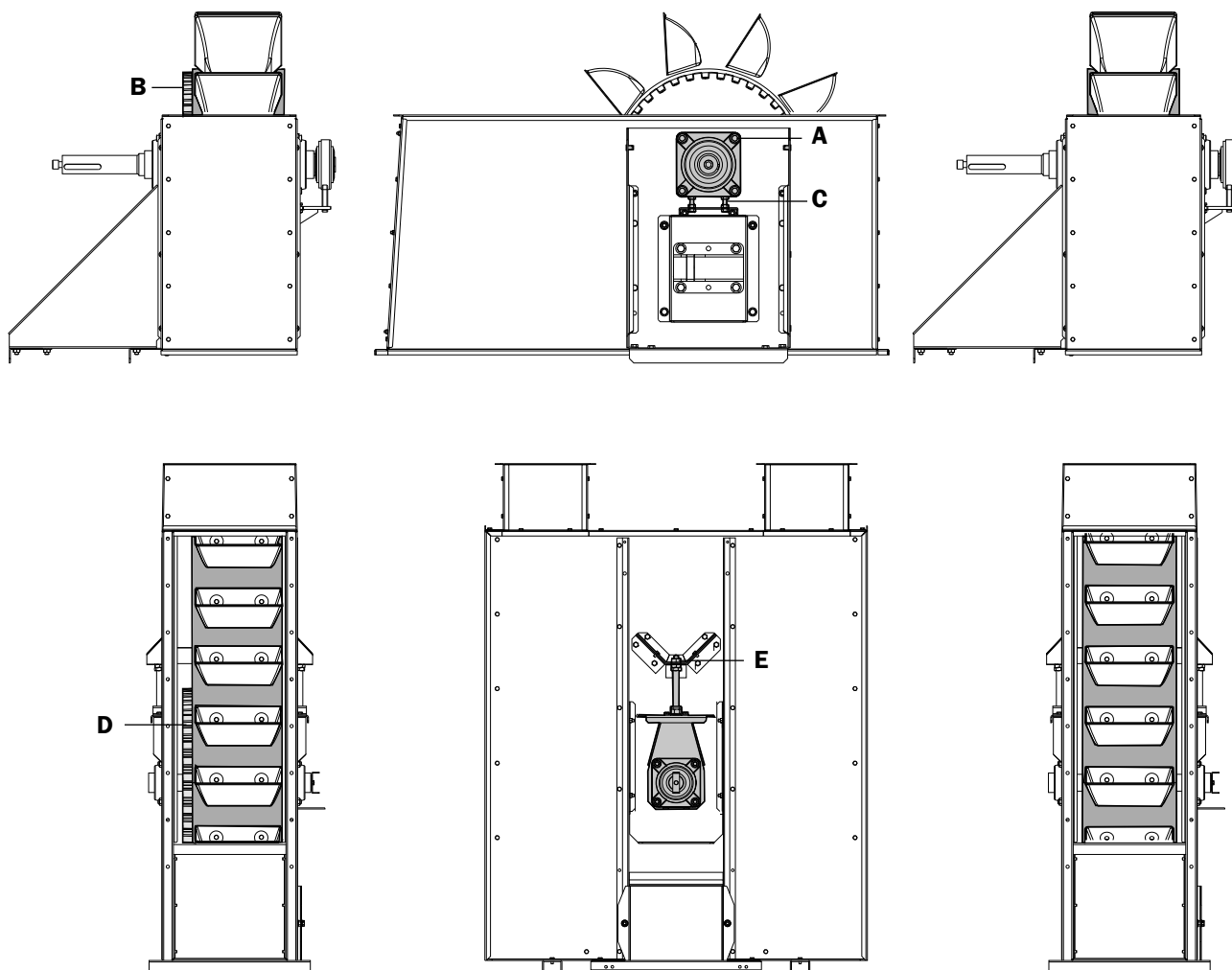

Nastavení lapače nečistot

Podle obrázku upravte vzdálenost lapače nečistot (A).

⚠ DŮLEŽITÉ UPOZORNĚNÍ!

Pokud se konce pásu překrývají, vzdálenost se měří ke korečku namontovanému přes spoj.

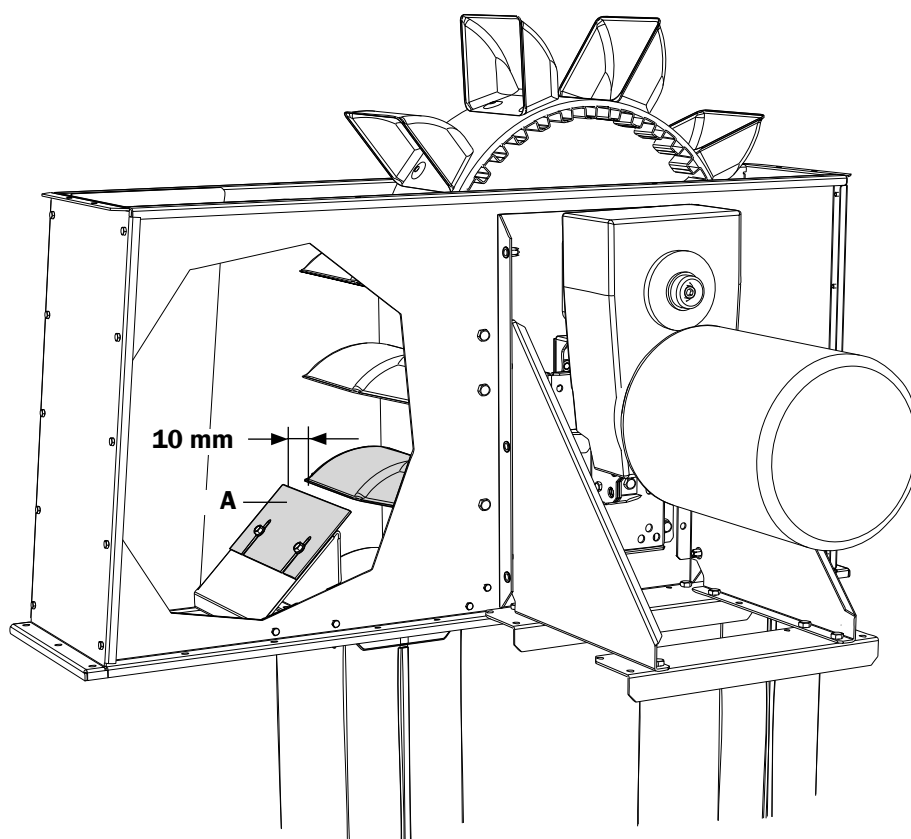

Ochranný kryt elevátoru

Nadzvedněte ochranný kryt a připevněte jej.

Pokud nad hlavou elevátoru není dost místa na zvednutí ochranného krytu, existují dvě možnosti, jak postupovat.

Alt 1

Umístěte ochranný kryt elevátoru mezi dvojici korečků na stoupající straně a hlavu potáhněte na místo pomocí korečkového pásu. Upozornění! Jestliže se ochranný kryt elevátoru bude demontovat, korečkový řemen se musí zcela potáhnout, což lze udělat pouze po odmontování elevátorové brzdy. Viz "Elevátorová brzda" v této kapitole.

Alt 2

Odmontujte jeden z bočních plechů ochranného krytu elevátoru a zasuňte jej z boku na místo.

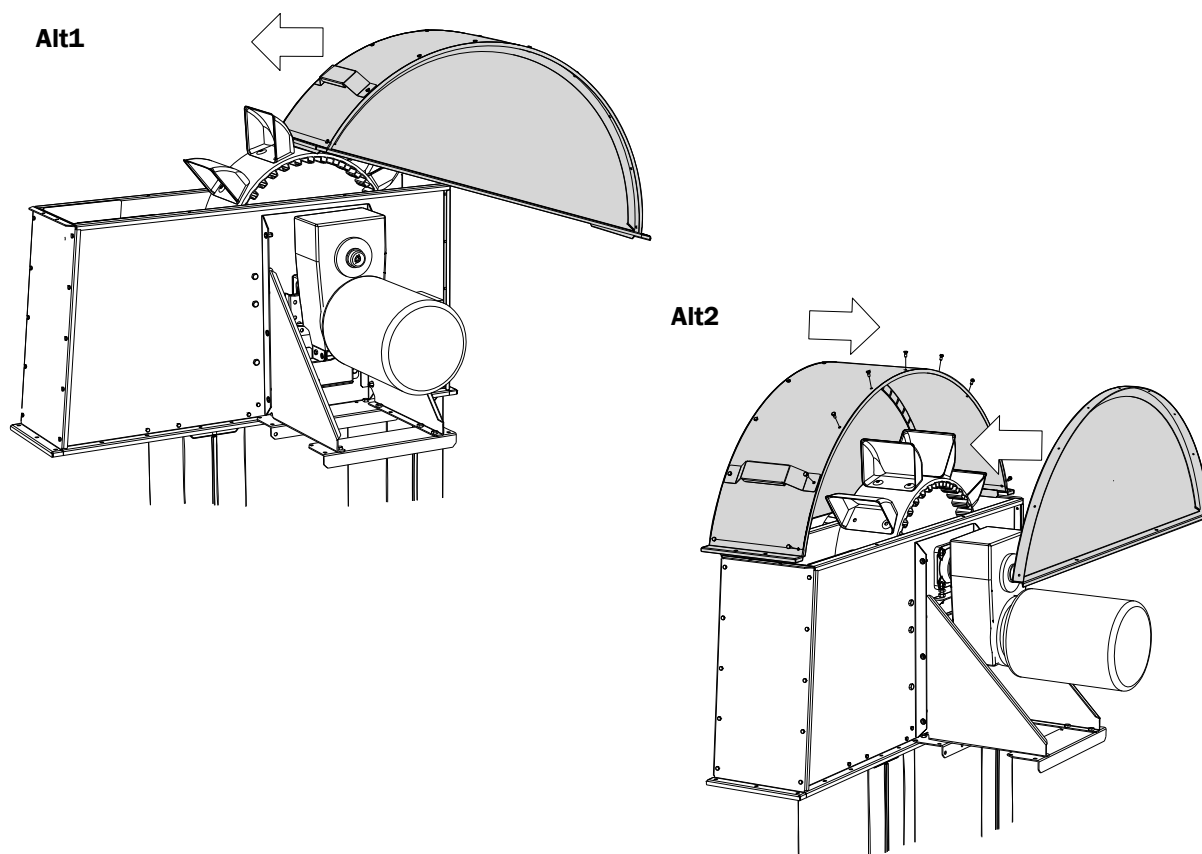

⚠ VAROVÁNÍ!

Pokud se nepoužívá stříška, otočný hnací hřídel je mezi motorem převodovky a strojem částečně odkrytý.

Hlídač otáček

Pokud korečkový pás prokluzuje, hlídač otáček elevátor zastaví.

VAROVÁNÍ!

- Během provozu musí být zapnutý hlídač otáček.
- Všechna elektrická zařízení musí připojovat kvalifikovaný elektrikář. Viz samostatné pokyny se směry napojení elektroniky.

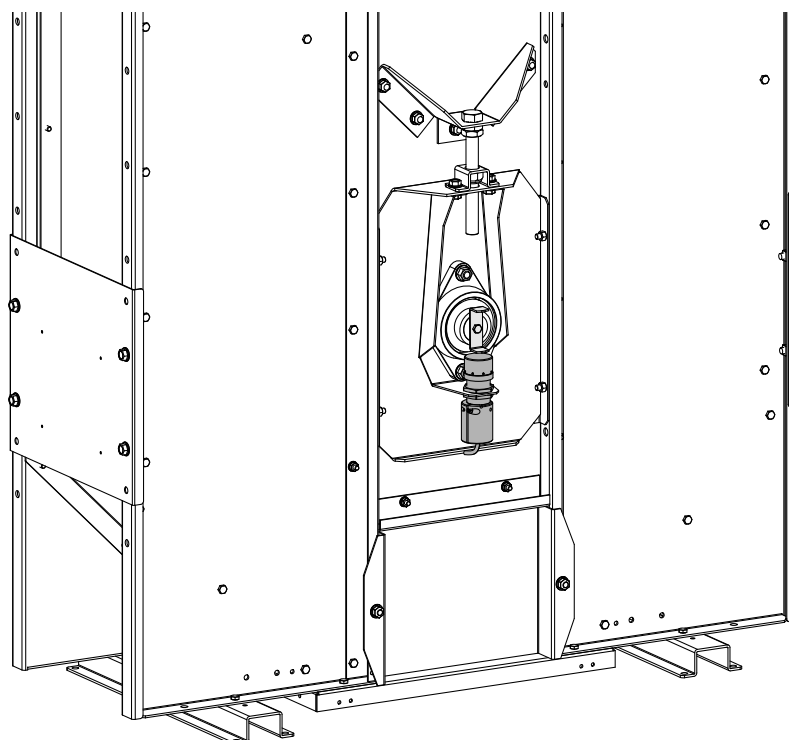

Pojistný bezpečnostní panel

VAROVÁNÍ! & DŮLEŽITÉ UPOZORNĚNÍ!

Je-li elevátor vybaven pojistnými bezpečnostními panely, namontujte je do prvního páru šachet a potom do vzdálenosti minimálně 6 metrů. Používejte pouze pojistné bezpečnostní panely, které dodává Skandia Elevator.

VAROVÁNÍ!

- Je-li elevátor v provozu, nikdy nestůjte před pojistným bezpečnostním panelem.
- Všechna elektrická zařízení musí připojovat kvalifikovaný elektrikář. Viz samostatné pokyny se směry napojení elektroniky.

Nátok

Smontujte nátok do výšky uvedené v kapitole "Napojení stroje".

Upozornění! Plech (A) na spodní straně nátoků se u některých modelů musí při montáži nátoků dolů přesunout nahoru. Abyste mohli namontovat plech (A) odmontujte záslepkový plech (B).

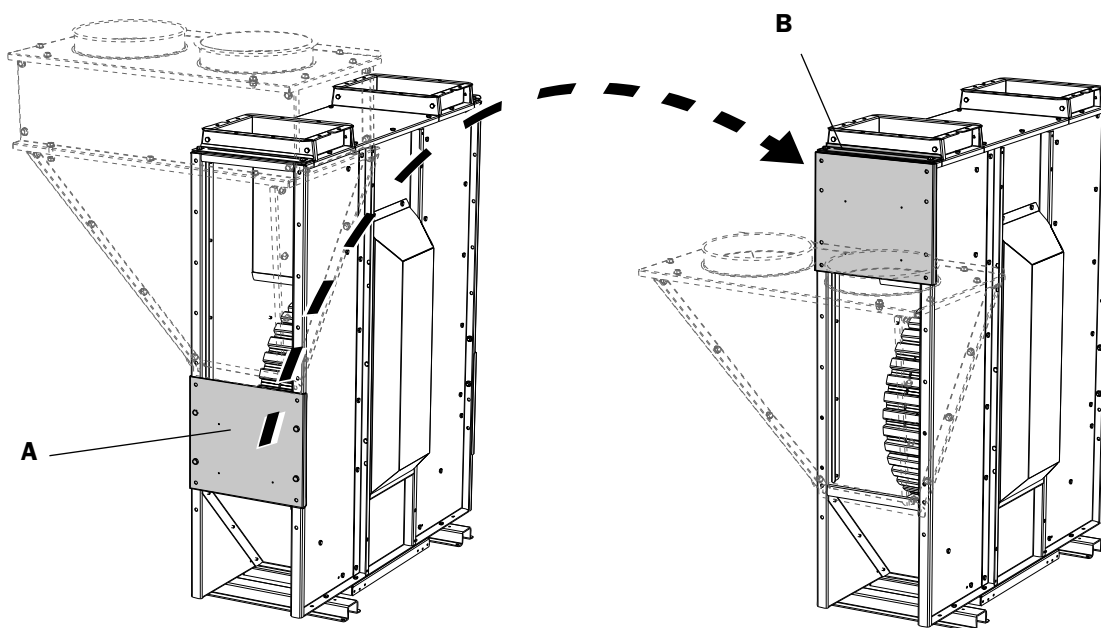

Vodní ucpávka

DŮLEŽITÉ UPOZORNĚNÍ!

Pokud se instalace provádí venku, musíte utěsnit všechny šrouby, příruby a sklady pomocí silikonu.

Boční lišta nátoku

DŮLEŽITÉ UPOZORNĚNÍ!

- Pokud se elevátor plní z příjmového koše nebo sila, musí se nátok regulovat klapkou.
- Rychlost plnění elevátoru nesmí být příliš velká.

Pokud se boční lišta nátoku nepoužívá, otočte zahnutou hranu záslepkové desky (A) k šachtě.

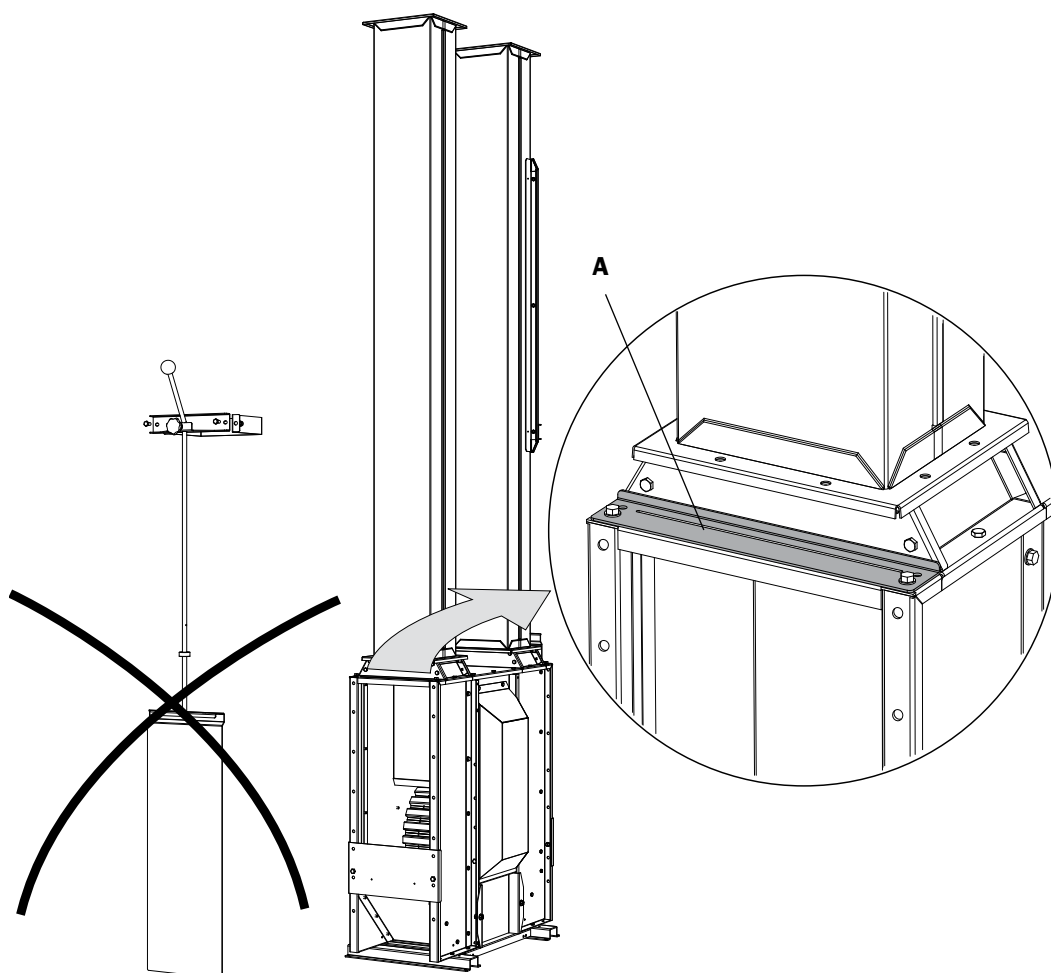

1.
Namontujte k šachtě vzpěry pro tyč. Vzpěra s pilovitou částí (B) se musí umístit nahoru do pohodlné pracovní výšky.
2.
Umístěte tyče přes vzpěry a smontuje je společně s čepem na vhodnou délku.
3.
Vložte pojistný kroužek (C) na tyč pod vzpěru s pilovitou částí.
4.
Namontujte ovládací poklop na tyč a vložte tyč přes záslepkový plech (A).

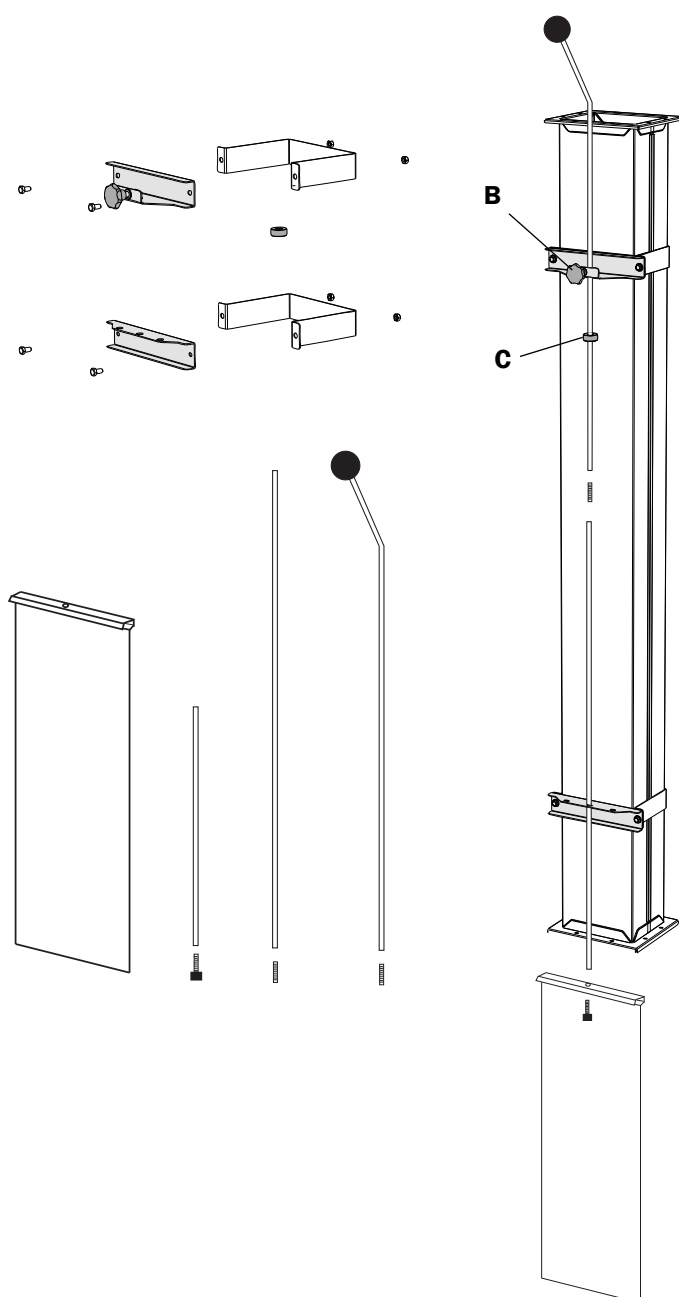

5.

⚠ DŮLEŽITÉ UPOZORNĚNÍ!

Umístěte dorazový kroužek (C) tak, aby se ovládací poklop dal zcela otevřít, aniž by záslepkový plech vyskočil ven.

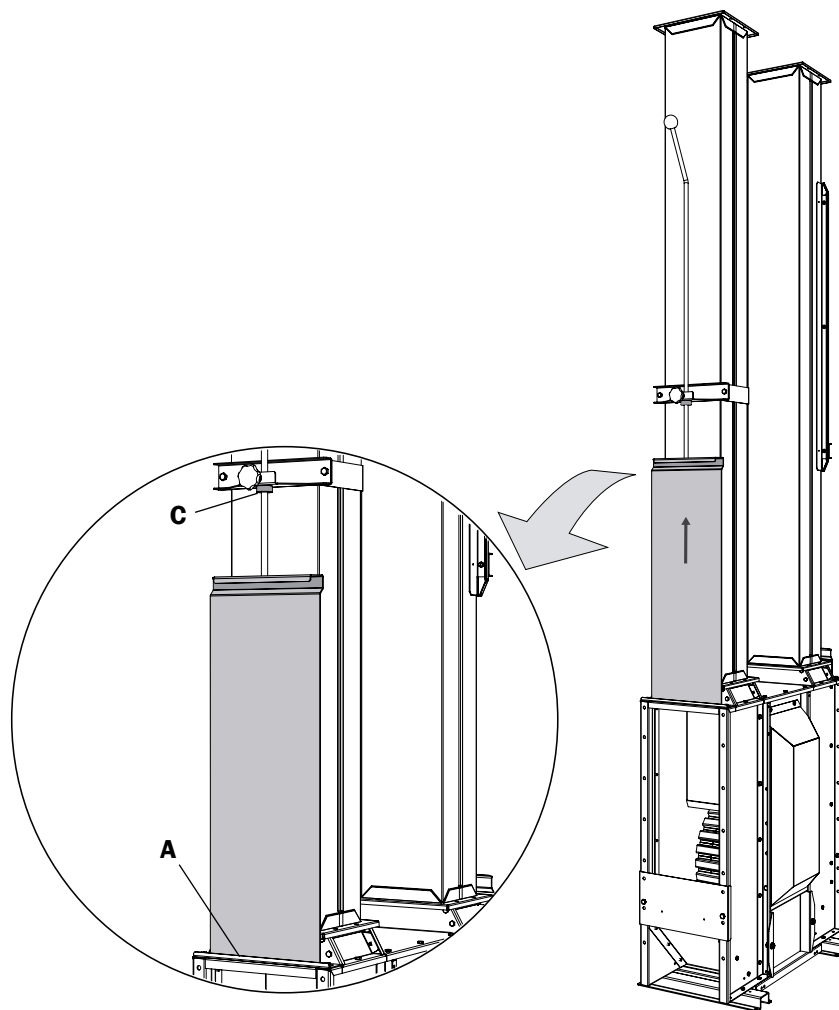



SKANDIA
ELEVATOR

SKANDIA ELEVATOR AB

KEDUMSVÄGEN 14, ARENTORP
S-534 94 VARA, SWEDEN

PHONE +46 (0)512 79 70 00
FAX +46 (0)512 134 00

INFO@SKANDIA-ELEVATOR.SE
WWW.SKANDIA-ELEVATOR.SE